

MAG Lamp S™

EN1200

LUPENLEUCHTE

Datenblatt



Die MAG Lamp S ist Ihr idealer Begleiter für detaillierte Arbeiten oder Behandlungen. Mit einem CRI-Wert von über 95 für eine präzise Farbwiedergabe und drei wählbaren Farbtemperaturen sorgt sie für eine optimale Ausleuchtung in jeder Umgebung. Dank zwei Helligkeitsstufen, einer 13cm (5 Zoll) großen Glaslinse und einem verstellbaren Federarm können Sie diese Lupenlampe genau dort positionieren, wo Sie sie benötigen, und die Helligkeit optimal an Ihre Aufgabe anpassen.

5.300 Lux bei 15cm (6 Zoll)

3 Farbtemperaturen

2 Helligkeitsstufen



LIGHT QUALITY



ERGONOMICS



DESIGN

MAG Lamp STM

EN1200

LUPENLEUCHE

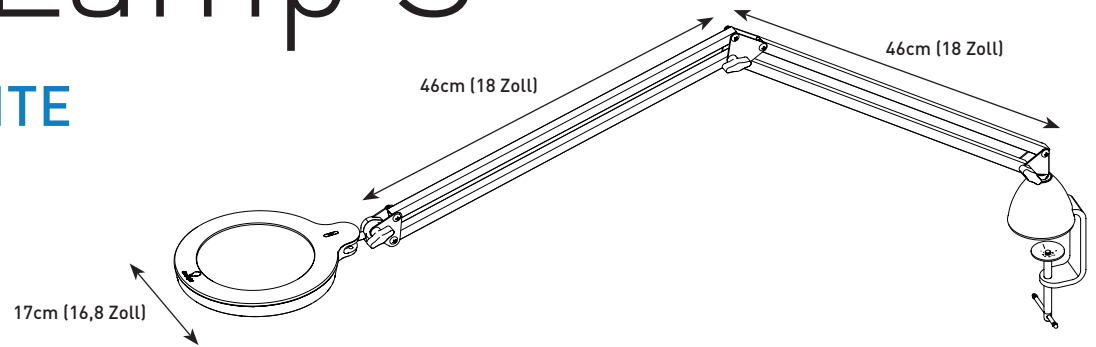

HAUPTMERKMALE

- Modernes und schlankes Design
- 13cm (5 Zoll) Glaslinse mit 3 Dioptrien (1,75x) Vergrößerung
- Wahl zwischen 3 Farbtemperaturen: Tageslicht (6.000K), Kaltlicht (4.000K) und Warmlicht (2.700K)
- CRI über 95 für eine präzise Farbwiedergabe
- Leicht verstellbarer Federarm
- Maximale Reichweite: 110cm (43 Zoll)
- 2 Helligkeitsstufen

TECHNISCHE ANGABEN

Produktinformation

Gewicht	1,5kg
Farbe	Weiß / Grau
Linsengröße	12,5cm
Kabellänge	2m

Lichtleistung

Leuchtmittel	LEDs
Lumens	406 lm
Lux bei 15cm (6 Zoll)	5.300
Farbtemperatur	6.000K / 4.000K / 2.700K
Farbwiedergabeindex	95+
Energieverbrauch	12W

Verpackungsinformationen

Höhe	24,5cm
Breite	72cm
Tiefe	8,6cm
Gewicht verpackt	2,4kg
Menge pro Umkarton	4

ZUBEHÖR

E53060 Bodenständer

Höhe	81cm
Breite	38cm
Gewicht	8kg



Weitere Details

Barcode	5022737012007
Warencode	9405219090